

## 1. Стойка

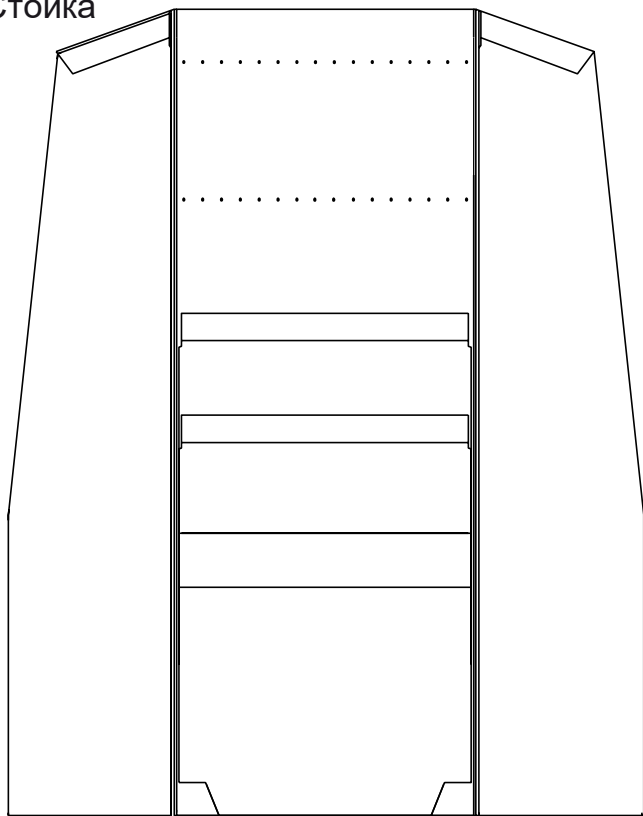

## Стойка с крючками

### Схема сборки

#### Комплектация

1. Стойка с полками - 1 шт
2. Вставка в полку большая - 2 шт
3. Вставка в полку малая - 1 шт
4. Топпер накладной - 1 шт
5. Ребро нижнее - 1 шт
6. Ребро среднее - 1 шт
7. ПЭТ поддон - 1 шт
8. Крючок штыревой с ц/д 150мм - 16 шт
9. Ценникодержатель для крючка - 16 шт
10. Ценникодержатель для полки - 3 шт
11. Винт-гайка - 4 шт

1

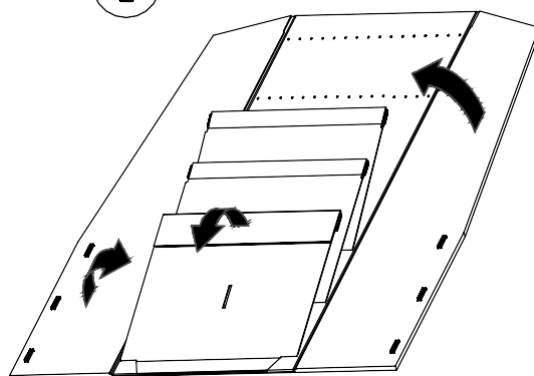

## 2. Вставка в полку большая

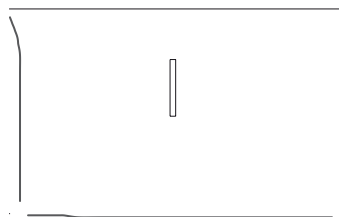

## 3. Вставка в полку малая



## 4. Топпер накладной



## 5. Ребро нижнее

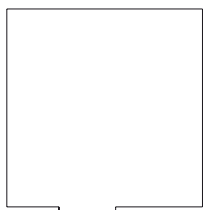

## 6. Ребро верхнее

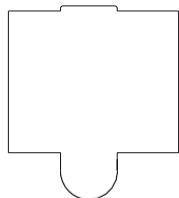

1. Достать стойку из короба, развернуть боковины. Начиная с нижней полки, соединить полки и боковины.

2

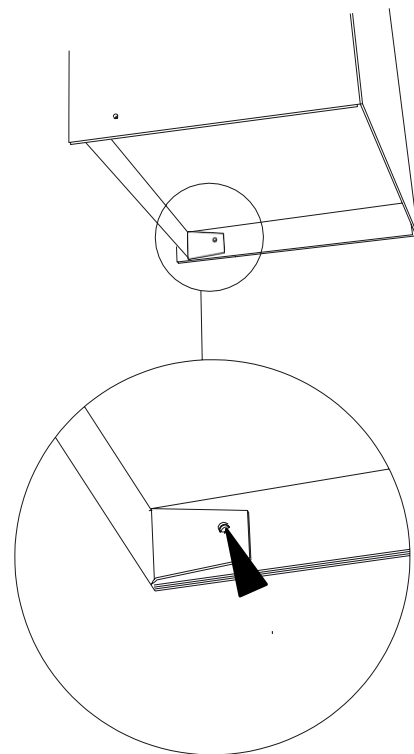
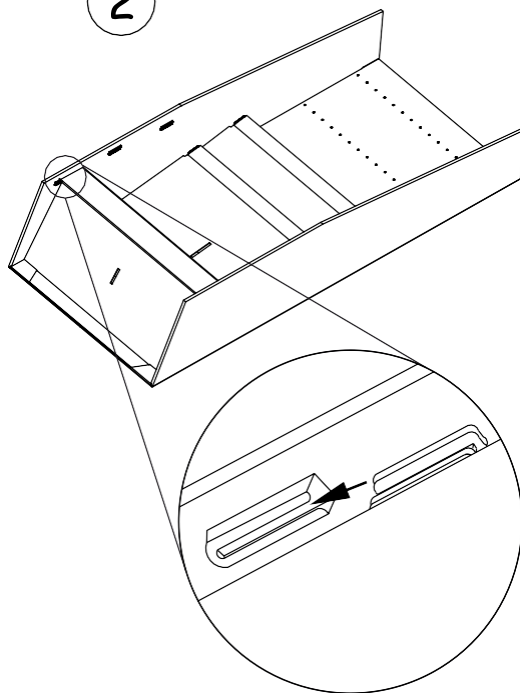

2. Заправить пластиковое крепление, которое находится в бортике полки в ответный паз на боковинах полки. Затем заправить клапаны тумбы внутрь и зафиксировать их винт-гайками.

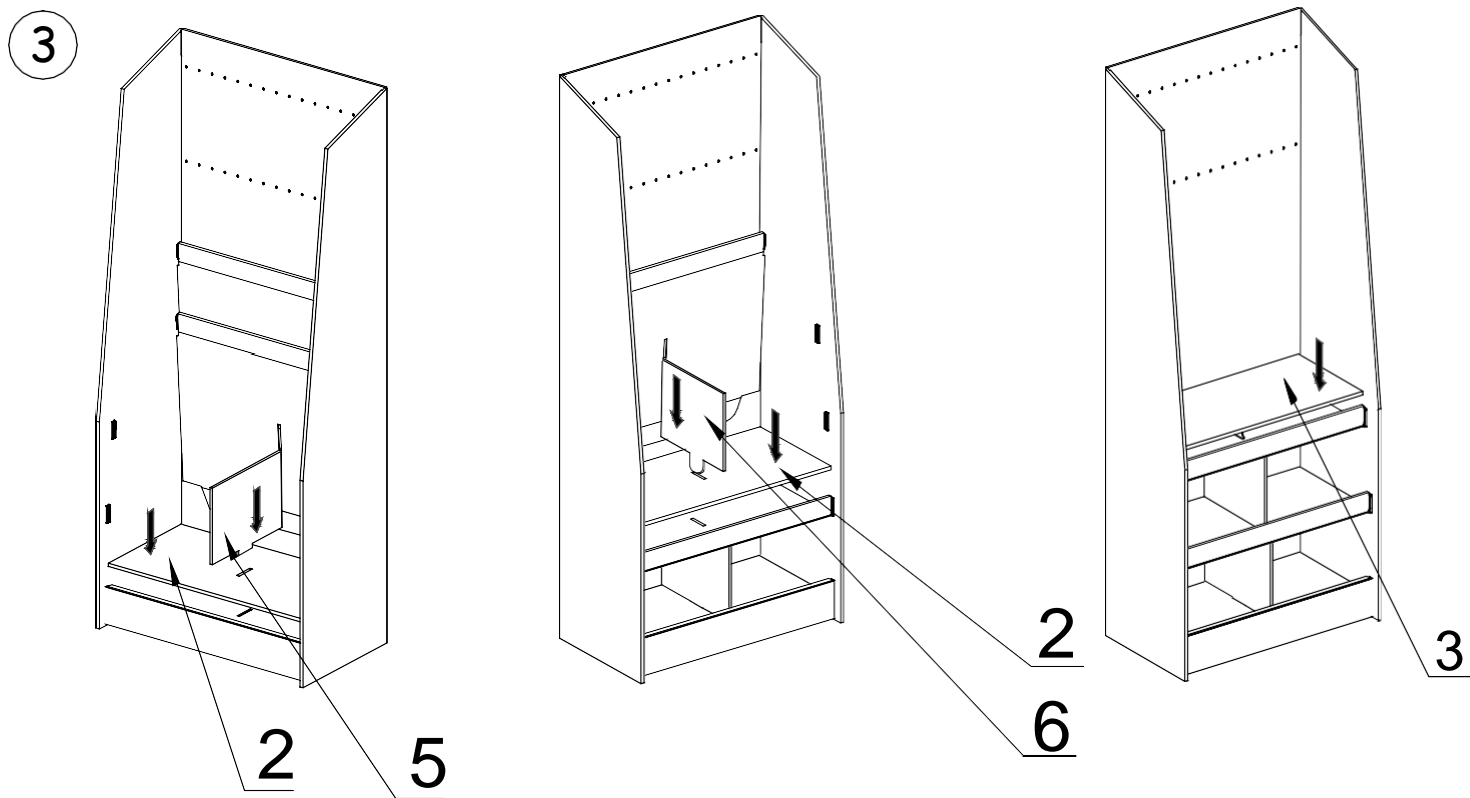

3. После того как нижняя полка установлена, надо вложить в нее большую вставку, затем установить нижнее ребро. По такому же принципу установить вторую полку и среднее ребро. Закрепить верхнюю полку и вложить в нее малую вставку.

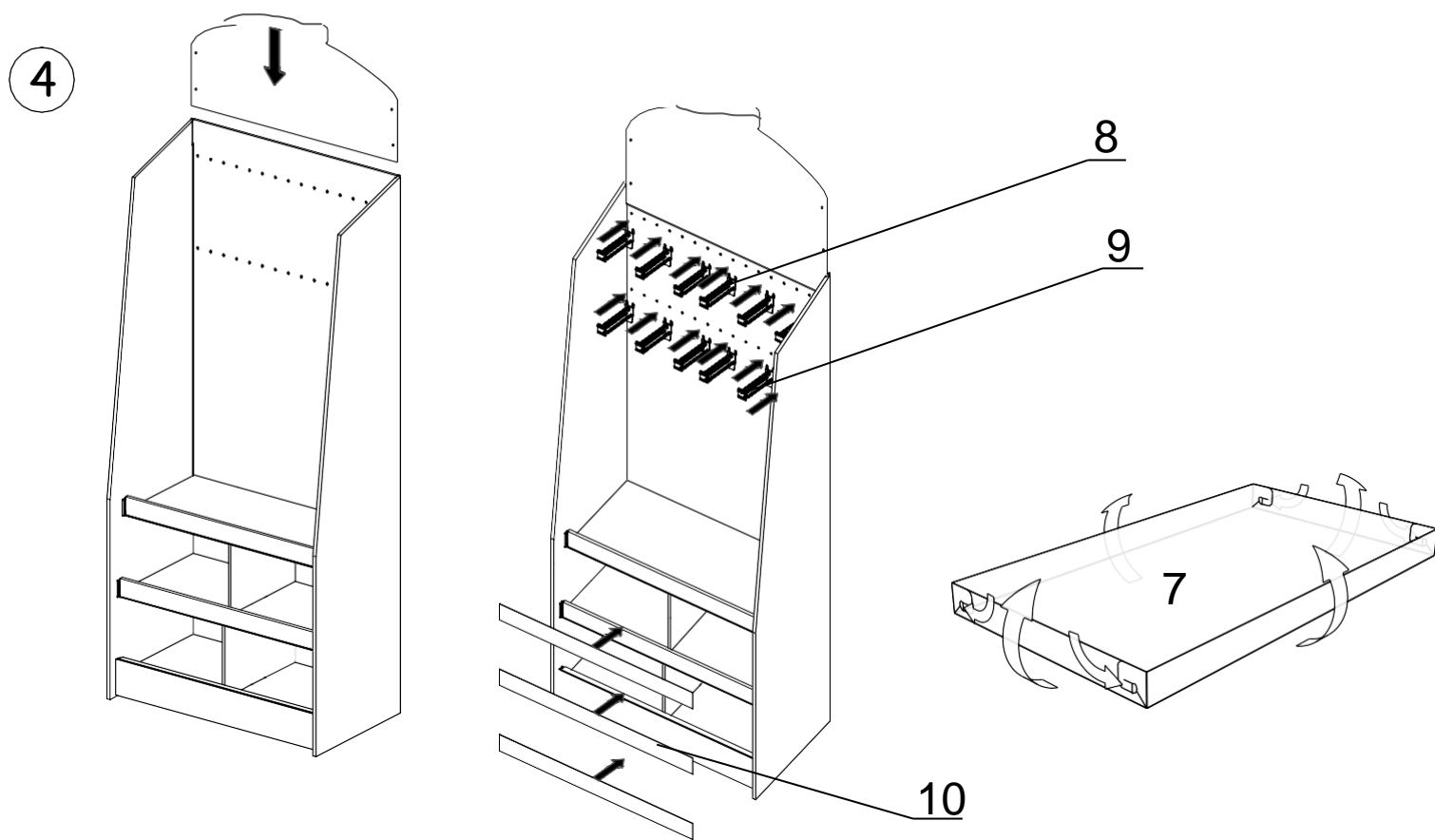

4. Установить топпер и зафиксировать винт-гайками. Установить крючки и приклеить ценникодержатели. Собрать ПЭТ-поддон и установить в него стойку.